



FENSTERTECHNIK
TÜRTECHNIK
AUTOMATISCHE EINGANGSSYSTEME
GEBÄUDEMANAGEMENTSYSTEME



AKTUELLE PRODUKTINFORMATIONEN FÜR VERARBEITER

Vorkonfektionierte Schwelle GU-thermostep für Hebeschiebeelemente

Vorsprung mit System





Vorkonfektionierte Schwelle GU-thermostep für Hebeschiebeelemente

Mit der GU-thermostep 164 und 204 wird ein Service angeboten, der Ihnen die Möglichkeit bietet, eine komplett auf Maß zugeschnittene, vorgebohrte und vormontierte Bodenschwelle zu bestellen. Dadurch kann die Fertigungszeit verkürzt und der Fertigungsaufwand reduziert werden, um die Kosten für Sie als Verarbeiter zu senken.

- Keine Lagerhaltung der Einzelteile, damit Reduzierung der Lagergröße und Senkung der Lagerkosten
- Kein Verschnitt, keine Restmengen, kein Abfall
- Reduzierte Fertigungszeit und Fertigungskosten
- Verringern von Fehlern im Zuschnitt
- Verringerung von Fehlern bei der Berechnung und Bestellung der Bodenschwelle
- Lieferung in einer Verpackungseinheit nach Kundenwunsch inklusive systemabhängigem Zubehör

Höchster Vorfertigungsgrad

Der Lieferumfang beinhaltet die Bodenschwelle und alle erforderlichen Zubehörbauteile komplett zugeschnitten, montiert und verschraubt. Die Eckverbinder sind montiert und alle erforderlichen Versiegelungsarbeiten sind ausgeführt.

Nachfolgende Beschlagartikel können auf Maß bestellt werden:

- Verlängerungen für das Wetterprofil (25, 40, 60 mm)
- Profilverbreiterungen
- Hebegetriebebeschlösser D27,5 und D37,5
- Laufwagen mit Verbindungsstange abgestimmt auf das Flügelgewicht und auf Maß komplett vormontiert
- Führungsschiene auf Maß inklusive Zubehör abgestimmt auf das jeweilige Profilsystem
- HS Griffdämpfer und Zugfeder abgestimmt auf das Flügelgewicht
- HS CleanUnit (an den Laufwagen montiert)
- HS LiftUnit und Griffdämpfer in der Variante Standard bis 200 kg Flügelgewicht und Heavy bis 400 kg Flügelgewicht
- Optional mit Drehgriff DIRIGENT, BELCANTO, RONDO

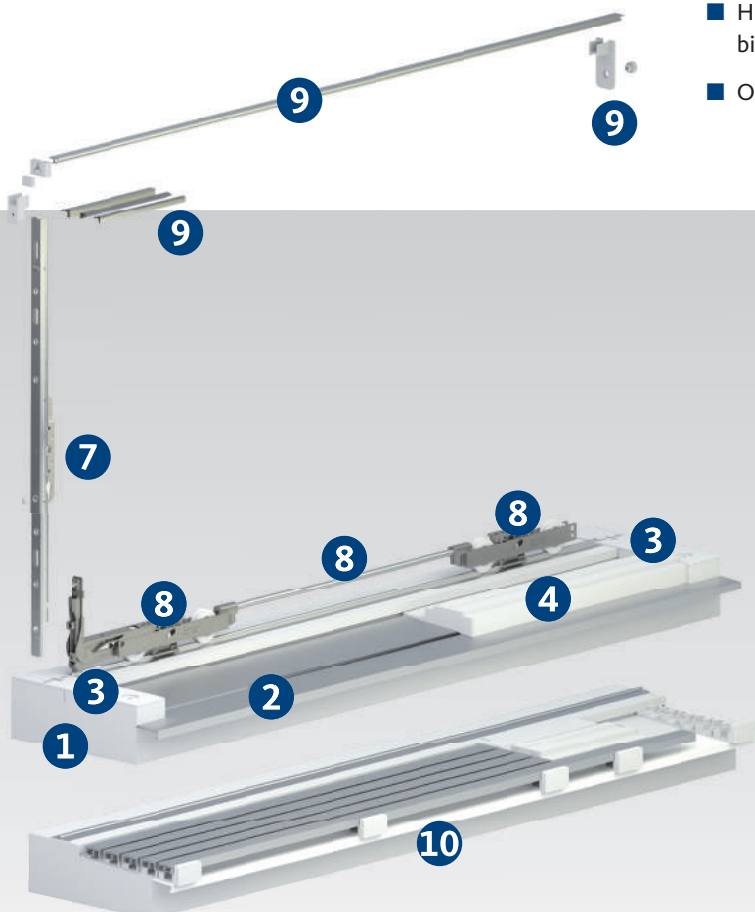

Vorfertigungsgrad		
1	Bodenschwelle mit Endkappe	■
2	Wetterprofil	■
3	Eckverbinder	montiert
4	Aufsatzschiene	montiert
ohne Abb.	Verlängerung Wetterprofil	optional
ohne Abb.	Profilverbreiterung	optional
7	Hebegetriebebeschloss	montagefertig
8	Laufwagen mit Verbindungsstange	montagefertig
9	Führungsschiene inklusive Zubehör	montagefertig
10	Bodenbündige Bodenschwelle	optional montagefertig

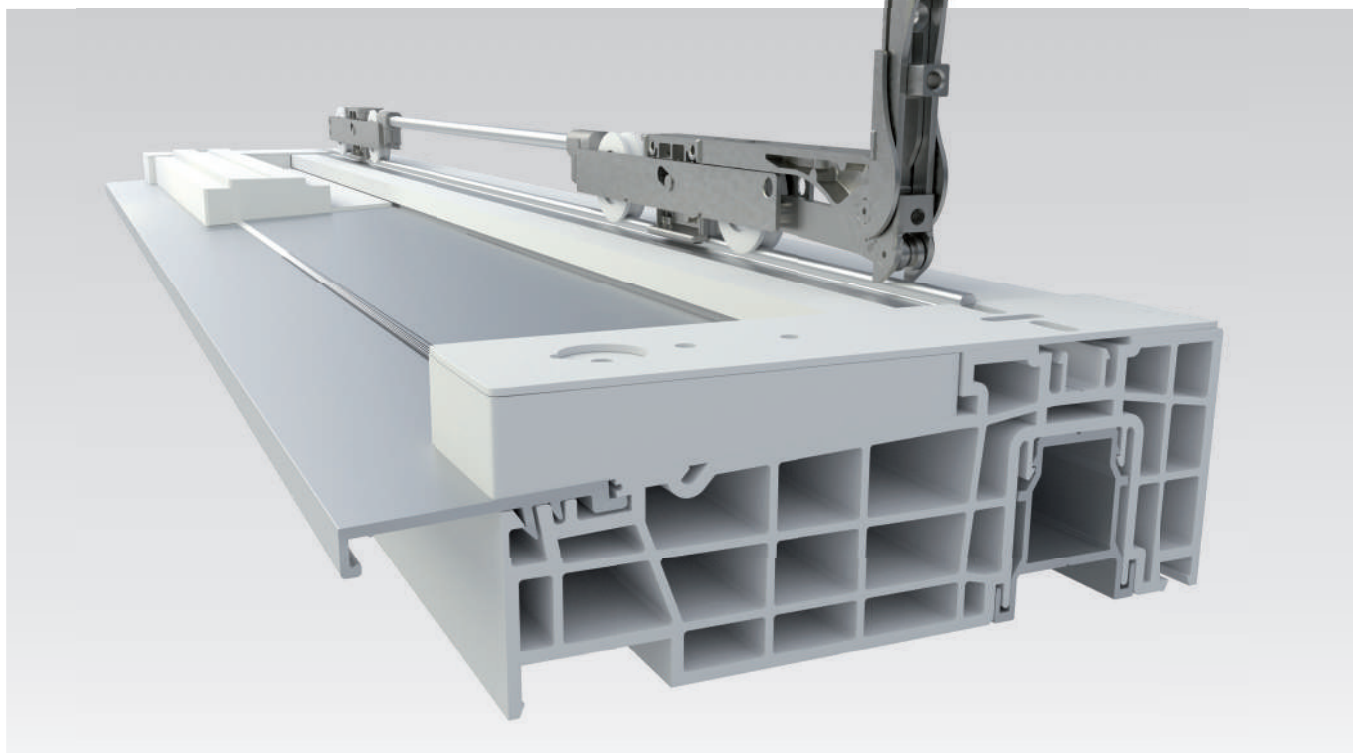

Bodenschwelle auf höchstem Vorfertigungsgrad vormontiert (oben abgebildet GU-thermostep 204 für Holzelemente)

Nachfolgende Hebeschiebesysteme stehen zur Auswahl

Je nach Profilsystem können Sie zwischen der thermostep 204 und der thermostep 164 auswählen.

Hebeschiebesystem PVC		
Profilsysteme	Schema A	Schema C
Aluplast HST 85	■	■
Gealan S 9000	■	■
Profine PremiDoor 76	■	■
Rehau Geneo	■	■
Rehau Synego	■	■
Salamander evolutionDrive	■	■
Schüco Corona CT 70	■	■
Veka Slide 70	■	■
Veka Slide 82	■	■
Weitere Schemata auf Anfrage.		

Hebeschiebesystem Holz		
Flügelstärke [mm]	Schema A	Schema C
68	■	■
78	■	■
80	■	■
88	■	■
90	■	■
92	■	■
110	■	■
Weitere Schemata und Flügelstärken auf Anfrage.		

Ihr Weg zur vorkonfektionierten Schwelle

Bei Fragen rund um das Thema **Vorkonfektionierte Bodenschwelle** erreichen Sie uns unter:

@ VOKO-HS@g-u.de

07156-301-816

07156-301-77816



HOLZ



PVC

Mit nebenstehendem QR-Code können Sie die Bestellformulare für Hebeschiebeelemente aus Holz und Kunststoff herunterladen.



FENSTERTECHNIK
TÜRTECHNIK
AUTOMATISCHE EINGANGSSYSTEME
GEBÄUDEMANAGEMENTSYSTEME

Gretsch-Unitas GmbH
Baubeschläge
Johann-Maus-Str. 3
71254 Ditzingen
Deutschland
Tel. +49 7156 301-0
Fax +49 7156 301-77980

BKS GmbH
Heidestr. 71
42549 Velbert
Deutschland
Tel. +49 2051 201-0
Fax +49 2051 201-9733

Gretsch-Unitas AG
Industriestr. 12
3422 Rüdtilgen
Schweiz
Tel. +41 34 44845-45
Fax +41 34 44562-49

GU Baubeschläge Austria GmbH
Mayrwiesstr. 8
5300 Hallwang
Österreich
Tel. +43 662 664830
Fax +43 662 664830-301

www.g-u.com



Urheberhinweis

© Sämtliche Bilder und Texte in dieser Veröffentlichung sind urheberrechtlich geschützt. Soweit nicht im Bild anderweitig aufgeführt, stehen die Rechte der Unternehmensgruppe Gretsch-Unitas zu. Jede Verwendung urheberrechtlich geschützten Materials ohne Zustimmung der Rechteinhaber ist unzulässig.

Herausgeber

Gretsch-Unitas GmbH Baubeschläge | Johann-Maus-Str. 3 | D-71254 Ditzingen
Tel. + 49 7156 301-0 | Fax + 49 7156 301-293 | www.g-u.com

Vorsprung mit System

